

Zubehör für Servoregler 631 / 638 / 637f

Bremswiderstände im Aluminium- und Käfiggehäuse

- Alu-Widerstände in IP 54 mit 1,5 m Teflon-Anschlussleitung
- Draht-Widerstände in IP 20 mit Stahlgitter
- Hohe Kurzzeitleistung
- Für Montage außerhalb des Schaltschranks



DIE AUFGABE VON WIDERSTÄNDEN

Beim Abbremsen Ihrer Maschine muss der Servoregler die Energie in den Zwischenkreis aufnehmen. Da in vielen Fällen die Bremsenergie für den internen Widerstand zu hoch ist, muss diese über einen externen Bremswiderstand in Wärme umgesetzt werden.

Da der Bremsvorgang bei vielen Anwendungen nur kurzzeitig auftritt, muss die Einschaltdauer ermittelt werden. Mithilfe des Überlastfaktors, der abhängig von der Einschaltdauer ist, wird die zulässige Kurzzeitleistung aus der Dauerleistung berechnet.

$$\text{Einschaltdauer (ED)} = \frac{\text{Einschaltzeit}}{\text{Taktzeit}}$$

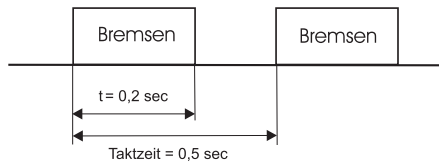

$$\text{ED} = \frac{0,2 \text{ sec}}{0,5 \text{ sec}} = 0,4 = 40\% \text{ ED}$$

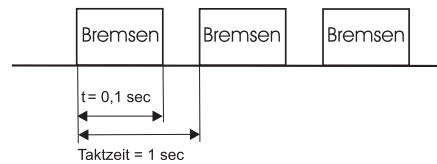

$$\text{ED} = \frac{0,1 \text{ sec}}{1,0 \text{ sec}} = 0,1 = 10\% \text{ ED}$$

Widerstand im Aluminiumgehäuse				
Einschaltzeit	120sec	48sec	24sec	12sec
Einschaltdauer ED	100%	40%	20%	10%
Überlastfaktor F	1	2,5	4	10

Widerstand im Käfiggehäuse				
Einschaltzeit	120sec	48sec	24sec	12sec
Einschaltdauer ED	100%	40%	20%	10%
Überlastfaktor F	1	2,2	3,5	5,5

Widerstand Typ	Widerstandsleistung (W)			
GVAD 210x20 - XXX R1500	100	250	400	1000
GBAD 265x30 - XXX R1500	200	500	800	2000
GBAD 335x30 - XXX R1500	300	750	1200	3000

Widerstand Typ	Widerstandsleistung (W)			
B 560/26-6	560	1230	1960	3080
B 1100/24-6	1100	2420	3850	6050

Hinweis:

Die angegebene Dauerleistung gilt für Alu-Widerstände in angeschraubtem Zustand auf einer Montageplatte.

Die Oberflächentemperatur dieser Widerstände kann über 200°C erreichen.

Die Drahtwiderstände sind zementierte Festwiderstände in Stahlgitter (Schutzart IP 20 in angeschraubtem Zustand). Im Klemmenkasten befinden sich 2 Keramik-klemmen und die PG-Verschraubung.

Widerstand	Typ	Leistung (W)	Wert (Ω)	Abmessungen					Gewicht (kg)
				B	H	L	B1	L1	
Aluminiumgehäuse	GVAD 210x20 - XXX R1500	100	33/100	20	40	210	10	192	0,4
	GBAD 265x30 - 056 R1500	200	56	30	60	265	15	246	0,9
	GBAD 335x30 - 036 R1500	300	36	30	60	335	15	316	1,2
Käfiggehäuse	B 560/26-6	560	26	---	---	360	---	300	3,1
	B 1100/24-6	1100	24	---	---	490	---	430	3,5

alle Maße in mm; alle Gewichte in kg

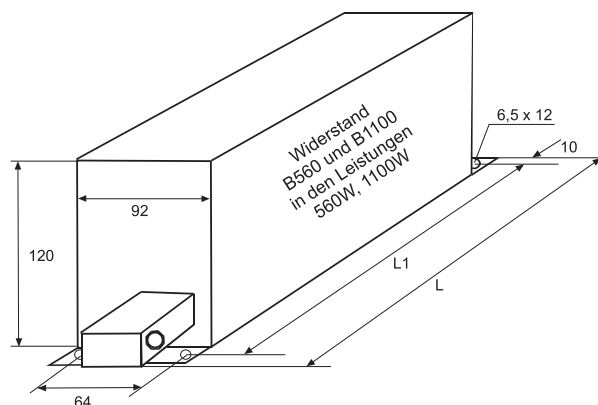
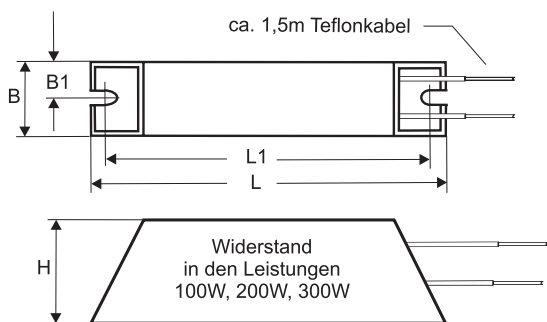

Auswahltabelle Widerstände

Daten Servoregler				Daten Widerstand			
Typ	Spannung (V)	Strom (A)	minimaler Widerstand (Ω)	Typ	Wert (Ω)	Leistung bei 100% ED (W)	Leistung bei 40% ED (W)
631	1x230	1/2/4/6	33	GVAD 210x20 - 033 R1500	33	100	250
638	1 oder 3x230	1/2/4/6	33	GVAD 210x20 - 033 R1500	33	100	250
637f	1 oder 3x230	2/4	47	GVAD 210x20 - 100 R1500	100	100	250
		6	27	GVAD 210x20 - 033 R1500	33	100	250
		10	15	GVAD 210x20 - 033 R1500	33	100	250
637f	3x400	2/4	82	GVAD 210x20 - 100 R1500	100	100	250
		6	47	GBAD 265x30 - 056 R1500	56	200	500
		10	27	GBAD 265x30 - 056 R1500	56	200	500
		10/16/22/30	27/20/20/15	GBAD 335x30 - 036 R1500	36	300	750
		16/22/30	20/20/15	B560/26-6	26	560	1.230
	16/22/30	20/20/15	B1100/24.6	24	1.100	2.420	

Hinweis:

Werden größere Bremsleistungen benötigt, dies kommt häufig bei Hubanwendungen (z. B. im Theater) vor, können wir Ihnen auch größere Widerstände und leistungsstärkere interne Brems-Chopper liefern.